

canopus



セットアップマニュアル

セットアップは次の流れで進みます。

セットアップの流れ

1

確認
(7ページ)

- ご使用の前に (2ページ)
- パソコンを2台お持ちのお客様へ (6ページ)
- パッケージ内容の確認 (10ページ)
- 動作環境の確認 (12ページ)

2

接続
(15ページ)

- 必須 電源の接続 (21ページ)
- 必須 アンテナの接続 (22ページ)
- 必須 パソコンの接続 (23ページ)
- 任意 映像機器の接続 (24ページ)



映像機器から映像を入力しない場合は、映像機器の接続は必要ありません。

3

インストール
(27ページ)

- インストールを始める
(27ページ)
- ドライバ 必須
 - FEATHER2006 必須
 - CiRAgent 任意
 - NeroVision Express 3 任意
- 任意 FEATHER2006のオプションソフト
(40ページ)
- 任意 インストール後の設定
(41ページ)

MTVX-HFUSB セットアップマニュアル



MTVX-HFUSB
セットアップマニュアル
June 14,2006
Copyright © 2006 Canopus Co., Ltd.
All rights reserved.

canopus



ご使用の前に

■ 絵表示について

本製品を安全に正しくお使いいただくために、以下の内容をよく理解してから本文をお読みください。

 警告	人が死亡または重傷を負う恐れのある内容を示しています。
 注意	けがをしたり財産に損害を受ける恐れのある内容を示しています。

■ 絵表示の意味

	この記号はしてはいけないことを表しています。
	この記号はしなければならないことを表しています。
	この記号は気をつける必要があることを表しています。

■ ご購入製品を使用される際の注意事項

ここでは、ご購入製品を使用されるときにご注意いただきたい事柄について説明しています。

警告

● 健康上のご注意

ごくまれに、コンピュータのモニターに表示される強い光の刺激や点滅によって、一時的に「てんかん・意識の喪失」などが引き起こされる場合があります。こうした経験をこれまでになされたことがない方でも、それが起こる体質をもっていることも考えられます。こうした経験をお持ち

ちの方や、経験をお持ちの方の血縁にあたられる方は、本製品を使用される前に必ず医師と相談してください。



● 製品のご利用についての注意事項

医療機器や人命に関わるシステムでは、絶対にご利用にならないでください。製品の性質上、これらのシステムへの導入は適しません。



● 製品の取り付けおよび取り外しに関する注意事項

パソコン本体および周辺機器の電源ケーブルをコンセントから抜かず、パソコン本体や周辺機器の筐体(電源ユニットなど)、機器の金属部分に触れた場合には感電する恐れがあります。



● 静電気に関する注意事項

製品に静電気が流れると製品上の部品が破壊される恐れがあります。各コネクタや部品面には直接手を触れないでください。静電気は衣服や人体からも発生します。製品に触れる前に、一旦接地された金属製のものに触れてください(体内の静電気を放電することになります)。



注意



● 消費電流に関する注意事項

複数の拡張ボードをパソコンに取り付けるときは、ご購入製品を含めたすべての製品の消費電流の合計がパソコンの最大供給電流を超えていないことを必ず確認してください。全ボードの消費電流の合計がパソコンの最大供給電流を超えたりするなどの動作条件を満たさない環境で使用し続けると、システムが正常に動作しない場合やシステムに負荷がかかり、パソコンが故障する原因となる恐れがあります。消費電流のわからない製品については、その製品の取扱説明書をご覧ください。メーカーに直接お問い合わせいただいております。



● ACアダプタに関する注意事項

製品に付属しているACアダプタおよび電源ケーブルは、本製品の専用品となっています。別のACアダプタを使用したり、組み合わせを変更して使用しないでください。



● 他社製品と併用されるときのご注意

他社製品と併用されるとご購入製品が正常に動作しないことがあり、そのためにシステムが本来の目的を達成することができないこともあります。あらかじめ、製品単体の環境で購入製品が正常に動作することをご確認ください。また、他社製品との併用によってご購入製品が正常に動作しないのであれば、その他社製品と購入製品との併用はお止めください。



●その他の注意事項

製品は指定された位置に指示通り取り付けてください。指示通りに取り付けられていない場合、製品の金属部分とパソコンの金属部分が接触してショートするなどの要因で、製品やパソコン本体・周辺機器が破壊される恐れがあります。

製品を取り扱うときは手など皮膚を傷つけないよう十分にご注意ください。ハードウェアの仕様上、製品のパネル、コネクタ、エッジ、裏面は金属のピンが、突出していることがあります。製品を取り付けたり取り外したりするときは、製品全体を軽く包み込むようにお持ちください。

動作中の製品は熱により非常に熱くなります。長時間使用した製品に手を触れる際には、十分にご注意ください。



注意

- (1) 本製品の一部または全部を無断で複製することを禁止します。
- (2) 本製品の内容や仕様は将来予告無しに変更することがあります。
- (3) 本製品は内容について万全を期して作成いたしましたですが、万一ご不審な点や誤り、記載漏れなどお気付きの事がございましたら、当社までご連絡ください。
- (4) 運用した結果については、(3)項にかかわらず責任を負いかねますので、ご了承ください。
- (5) ご使用上の過失の有無を問わず、本製品の運用において発生した逸失利益を含む特別、付随的、または派生的損害に対するいかなる請求があったとしても、当社はその責任を負わないものとします。
- (6) 本製品付属のソフトウェア、マニュアル、その他添付物を含めたすべての関連製品に関して、解析、リバースエンジニアリング、デコンパイル、ディスクアセンブリを禁じます。
- (7) カノーブス、CANOPUS/カノーブスおよびそのロゴは、カノーブス株式会社の登録商標です。
- (8) Microsoft、Windowsは米国マイクロソフト・コーポレーションの商標または登録商標です。また、その他の商品名やそれに類するものは各社の商標または登録商標です。
- (9) iEPGおよびiEPGロゴは、ソニー株式会社の商標です。
- (10) DivXおよびDivXProロゴは、アメリカ合衆国・その他諸国におけるDivXNetworks社の登録商標、および商標です。
- (11) AdobeおよびAdobe Readerは、アドビシステムズ社の商標です。
- (12) NeroおよびNero Digitalは、Ahead Software株式会社の商標、および登録商標です。



表記について

- 本書はMTVX-HFUSBのセットアップおよびインストール手順について説明しています。FEATHER2006 の操作については操作マニュアル(別冊)、FEATHER2006 の詳細な機能については、リファレンスマニュアル(PDFファイル)をご参照ください。
- 本書に記載されていない情報が記載される場合がありますので、ディスクに添付のテキストファイルも必ずお読みください。
- 本書での説明と実際の運用方法とで相違点がある場合には、実際の運用方法を優先するものとします。
- 本書はパソコンの基本的な操作を行うことができる方を対象に書れています。特に記載の無い操作については、一般的なパソコンの操作と同じように行ってください。
- 本書ではMicrosoft® Windows®XP operating systemをWindows XPと表記します。
- 説明の便宜上、実際の製品とイラスト及び画面写真が異なる場合があります。

ご使用方法や、この内容について不明な点、疑問点などがございましたら、カノーブス株式会社テクニカルサポートまでお問い合わせください。

カノーブス株式会社
〒651-2241
神戸市西区室谷1-2-2
テクニカルサポート
TEL.078-992-9915

(10:00 ~ 12:00、13:00 ~ 17:00)
※土、日、祝日および当社指定休日を除く

セットアップの流れ	
ご使用の前に	2
もくじ	4
本製品のマニュアル構成	5
パソコンを2台お持ちのお客様へ	6

第1章 確認

1 はじめに	8
使用許諾契約について	8
サポートについて	8
ご使用にあたっての留意事項	9
パッケージ内容の確認	10
オンラインユーザー登録について	11
2 動作環境の確認	12
対応パソコン環境(最低動作環境)	12
当社ホームページについて	13
制限事項について	13
USBドライバの更新	13

第2章 接続

1 接続を始める前に	16
接続に必要なもの	16
アンテナケーブルと画質の関係	16
2 キャプチャユニット各部の名称と機能	18
3 接続する	21
① ACアダプタを接続し、電源を入れる	21
② TVアンテナと接続する	22
③ パソコンと接続する	23
④ 映像機器と接続する	24

第3章 インストール

1 ソフトウェアのインストール	28
インストールされるソフトウェア	28
インストールの準備	29
インストールを始める	30
2 FEATHER2006 のオプションソフト	40
3 インストール後の設定	41
Windowsのログオンパスワード設定	41
CiRAgentの設定	43
4 ソフトウェアの操作方法	49
マニュアル(PDF形式)	49
ヘルプ	49
5 アンインストール	50
アンインストールを始める前に	50
アンインストールの実行	50

第4章 単体で使う

1 準備	54
単体で使うまでの流れ	54
2 接続する	55
① ACアダプタと接続し、電源を入れる	55
② TVアンテナと接続する	55
③ TVモニタと接続する	56
3 操作する	57
① TVモニタを外部入力にする	57
② 音量を調節する	57
③ チャンネルを変更する	58

第5章 APPENDIX

1 ハードウェア仕様	60
2 NeroVision Express 3のサポート情報	62
3 FEATHER2006 の機能一覧	63

本製品のマニュアル構成

本製品には3種類のマニュアルが付属しています。

■ MTVX-HFUSB セットアップマニュアル(本書)



本製品のセットアップ方法を説明しています。本製品を初めてお使いになるときは、まずこのマニュアルをお読みください。

■ FEATHER2006 操作マニュアル(別冊)

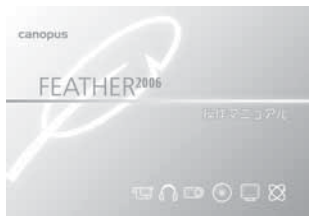

本製品を使った基本的な活用方法を説明しています。主な内容は次の通りです。

- ・ テレビ番組の視聴・録画
- ・ 映像/写真/音楽の再生
- ・ 音楽CD/DVDビデオの再生・作成

■ FEATHER2006 リファレンスマニュアル(PDF形式)

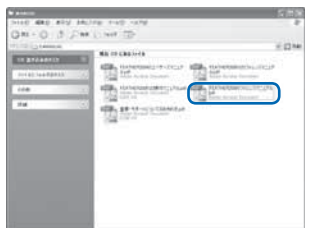

本製品の機能をもっと詳しく知りたい場合にお読みください。このマニュアルを見るには、CD-ROM内の[Manual]フォルダにある[FEATHER2006リファレンスマニュアル.pdf]を実行してください。



PDFをご覧になるには

PDFをご覧になるには、Adobe Readerが必要です。お使いのパソコンにAdobe Readerがインストールされていない場合は、CD-ROMの[TOOLS]フォルダ→[AdobeReader]フォルダから、[AdbeRdr60_jpn_full.exe]を実行してください。Adobe Readerがインストールされます。

パソコンを2台お持ちのお客様へ

⚠ 制限事項

- ・ネットワーククライアント用ライセンスキーでインストールしたFEATHER2006は、一部機能が制限されます。詳しくは、63ページを参照してください。



Networkモードを使う場合、2台のパソコンが同一ネットワーク上で接続されている必要があります。

本製品はFEATHER2006のライセンスを2つ用意しています。お客様がパソコンを2台お持ちであれば、2台のパソコンにFEATHER2006をインストールできます。

- ・キャプチャユニット本体を取り付けたパソコン
- ・キャプチャユニット本体を取り付けていないパソコン

⇒製品のシリアルナンバーでインストール
⇒ネットワーククライアント用ライセンスキーでインストール

Networkモードでさらに便利に！

FEATHER2006のNetworkモードを使うと、2台のパソコン間で連携して次のような便利な機能を活用できます。

キャプチャユニット本体をパソコンに取り付ける

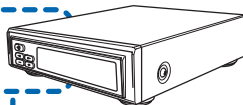

映像/音楽/写真ファイルの共有

テレビ番組の視聴

テレビ番組の録画予約

製品のシリアルナンバーでインストール

同一ネットワーク上

ネットワーククライアント用ライセンスキーでインストール

第1章

本製品のご使用前に確認していただきたいこと、および本製品の動作環境について説明しています。

確認

1	はじめに	8
	使用許諾契約について	8
	サポートについて	8
	ご使用にあたっての留意事項	9
	パッケージ内容の確認	10
	オンラインユーザー登録について	11
2	動作環境の確認	12
	対応パソコン環境(最低動作環境)	12
	当社ホームページについて	13
	制限事項について	13
	USBドライバの更新	13

接 続	15
-----	----

インストール	27
--------	----

1 はじめに

この章では、本製品のご使用前に確認していただきたい事項を説明しています。

使用許諾契約について

本製品をご使用いただくには、この使用許諾契約書の内容にご同意いただく必要があります。ソフトウェアのセットアップ時に表示される使用許諾契約にご同意いただけない場合や、ご不明な点がありましたら、インストールを中止して、下記カスタマーサポートまで書面にてご連絡ください。

このソフトウェア使用許諾契約は、お客様がインストールを完了された時点で内容にご同意いただいたものとさせていただきます。

カノープス カスタマーサポート

〒651-2241 神戸市西区室谷1-2-2

カノープス株式会社 カスタマーサポート宛

サポートについて

CD-ROMの[Manual]フォルダに収録されている、「重要・サポートについてのお知らせ.pdf」(PDF形式)をご覧ください。

カノープス テクニカルサポート

078-992-9915

月曜～金曜

• 10:00～12:00

• 13:00～17:00

※土日祝日および当社指定休日を除く



PDFをご覧になるには
PDFをご覧になるには、Adobe Reader
が必要です。お使いのパソコンに
Adobe Readerがインストールされて
いない場合は、CD-ROMの[TOOLS]
フォルダ→[AdobeReader]フォルダか
ら、[AdbeRdr60_jpn_full.exe]を実行
してください。Adobe Readerがイン
ストールされます。

■ NeroVision Express 3のサポートについて

カノープス株式会社 カスタマーサポートおよびテクニカルサポートでは、NeroVision Express 3のサポートを行っておりません。

62ページに記載されている窓口にて、サポートをお受けください。

ご使用にあたっての留意事項

ご使用上の過失の有無を問わず、本製品の運用において発生した逸失利益を含む特別、付随的、または派生的損害に対するいかなる請求があったとしても、当社はその責任を負わないものとします。

製品本来の使用目的および当社が提供を行っている使用環境以外での動作は保証いたしかねます。

CPUなどを定格外でご使用の場合、本製品の動作保証は一切いたしかねます。

本製品を使用して他人の著作物（例：CD・DVD・ビデオグラム等の媒体に収録されている、あるいはラジオ・テレビ放送またはインターネット送信によって取得する映像・音声）を録音・録画する場合の注意点は下記の通りとなります。

- ・著作権上、個人的又は家庭内において著作物を使用する目的で複製をする場合を除き、その他の複製あるいは編集等が著作権を侵害することがあります。収録媒体等に示されている権利者、放送、送信、販売元または権利者団体等を介するなどの方法により、著作者・著作権者から許諾を得て複製、編集等を行う必要があります。
- ・他人の著作物を許諾無く複製または編集して、これを媒体に固定して有償・無償を問わず譲渡すること、またはインターネット等を介して有償・無償を問わず送信すること（自己のホームページの一部に組み込む場合も同様です）は、著作権を侵害することになります。
- ・本製品を使用して作成・複製・編集される著作物またはその複製物につきましては、当社は一切責任を負いかねますので予めご了承ください。

パッケージ内容の確認

本製品のパッケージ内容を確認してください。本製品の梱包には万全を期しておりますが、万一、不足しているものがありましたら下記カスタマーサポートまでご連絡ください。

カノープス カスタマーサポート

078-992-5846

月曜～金曜

・10:00～12:00

・13:00～17:00

※土日祝日および当社指定休日を除く



本製品に付属しているACアダプタ以外は、絶対に使用しないでください。

■本製品の同梱品

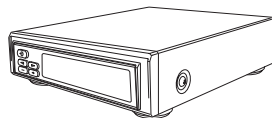

キャプチャユニット本体

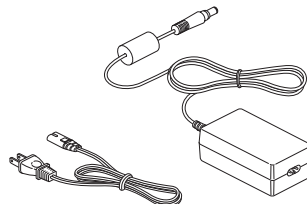

ACアダプタセット

ACアダプタおよび電源ケーブルは、本製品の専用品となっています。別のACアダプタを使用したり、組み合わせを変更して使用しないでください。

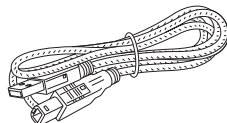

USBケーブル

□CD-ROM x2

本製品をお使いいただくためのドライバおよびソフトウェアなどが収録されています。

□マニュアル

- MTVX-HFUSBセットアップマニュアル(本書)
- FEATHER2006操作マニュアル(別冊)

□ユーザー登録カード・ユーザー登録控え兼製品保証書・シリアルナンバーシール

本製品に関するさまざまなサービスをお受けいただくために、ぜひユーザー登録を行ってください。当社よりご提供させていただいているサービスについてはCD-ROMの[Manual]フォルダに収録されている、「重要・サポートについてのお知らせ(PDF形式)」をご覧ください。

ユーザー登録カードの各項目に必要な事項を記入し、ユーザー控えの部分を切り離して切手を貼らずにポストへ投函してください。切り離れたユーザー控えは、ご購入いただきました製品の所有者であることを証明するものになりますので、本書と併せて大切に保管してください。また、本製品は当社ホームページにおいてオンラインユーザー登録も承っております。詳しくはオンラインユーザー登録ページ(<http://www.canopus.co.jp/tech/regist.htm>)をご覧ください。

本製品の保証書は、ユーザー登録カード・ユーザー登録控えとの兼用となっています。ユーザー登録控え兼製品保証書は、製品の動作確認や修理をお受けいただく際に必要になります。紛失された場合でも再発行はいたしませんので、大切に保管してください。

オンラインユーザー登録について

お客様がインターネットへ接続できる環境であれば、ユーザー登録カードをご投函いただくなくとも当社ホームページ上でユーザー登録することができます。下記オンラインユーザー登録ページ(<http://www.canopus.co.jp/tech/regist.htm>)にアクセスしていただき、是非ご登録ください。



ご登録いただけない場合には、一部サービスについてお受けいただけない場合がございます。



PDFをご覧になるには

PDFをご覧になるには、Adobe Readerが必要です。お使いのパソコンにAdobe Readerがインストールされていない場合は、CD-ROMの[TOOLS]フォルダ→[AdobeReader]フォルダから、[AdbeRdr60_jpn_full.exe]を実行してください。Adobe Readerがインストールされます。

2 動作環境の確認

本製品のご使用前に、ご使用になるパソコン本体の環境を確認してください。



条件を満たしている場合でも、パソコン本体の問題によって正常に動作しない場合があります。



ソフトウェアのライセンス

本製品のセットアップでインストールする各ソフトウェアの所有ライセンス数は、次のとおりです。

- ・FEATHER2006 : 2ライセンス
- ・その他 : 1ライセンス

対応パソコン環境(最低動作環境)

CPU	Intel Pentium III・4・M・D、Celeron・M・D、AMD Athlonシリーズ、AMD Duron、Sempron、Opteron、Turionなど ※Pentium III 866MHzまたは同等性能以上の性能を持ったCPUが必要
USB	USB2.0 × 1
CD-ROM	ソフトウェアのインストールに必要
メモリ	256MB以上
ハードディスク	UltraATA 66以上の転送速度を持ちNTFSファイルシステムでフォーマットされたもの ※UltraATA 100以上の転送速度を持つものを推奨 ※ソフトウェアのインストールに約200MB必要
ディスプレイカード	MTVGAシリーズまたは、800×600ドット・TrueColor以上の表示ができ、DirectX9.0cに対応したものが必要 ※エミュレーションによる動作では正しく表示できないことがあります。
サウンドシステム	PCIまたはUSB接続、もしくはオンボード接続されたもの ※48kHzステレオ出力に対応するものを推奨
DirectX	DirectX9.0c ※添付CD-ROMに収録
対応OS	Microsoft Windows XP Home Edition / Professional /Professional x64Edition 日本語版
インターネット接続環境	iEPG録画予約、ユーザー登録、ソフトウェアのアップデートなどに必要

当社ホームページについて

本製品をはじめとする当社の最新情報を当社ホームページ (<http://www.canopus.co.jp/>) にて発信しています。最新のドライバ、ユーティリティ、製品マニュアル (PDF形式)、FAQなどを公開していますので、当社ホームページに是非アクセスしていただき、快適なパソコン環境を実現してください。

制限事項について

■再生中の動作について

ハードディスクのシークなどによる音の途絶・画像のコマ落ちが発生する場合があります。再生時のパフォーマンスは、お使いのパソコン環境により異なります。

■本製品で録画できない映像

本製品は、DVD-Videoなどの著作権保護信号が入った映像を録画できません。

USB ドライバの更新

本製品の使用中に、以下のような問題が発生する場合は、USBドライバを最新のものに更新してください。最新のUSBドライバは、マイクロソフト社が公開している下記Webサイトから入手できます。

- ・動作が不安定になる場合
- ・テレビ画面が正しく表示されない

■USBドライバが公開されているWebサイトのURL

<http://www.microsoft.com/downloads/details.aspx?FamilyID=733dd867-56a0-4956-b7fee85b688b7f86&DisplayLang=ja>

※ URL は予告なしに変更される場合があります。



マイクロソフト社が公開しているUSBドライバは、Windows XP SP1までを対象としています。Windows XP SP2をお使いのお客様は、インストールは不要です。

■コピーワンス信号付き映像の扱いについて

BS/地上デジタル放送には、著作権保護のために一回だけ録画が可能なコピー制御信号（コピーワンス信号）が埋め込まれています。

本製品では、コピーワンス信号を検出すると映像を暗号化して録画します（録画ファイルには、拡張子「m2d」が付きます）。

そのため、本製品で録画したファイルは、ファイルを録画したパソコン環境のFEATHER2006以外では再生できなくなります。（※）

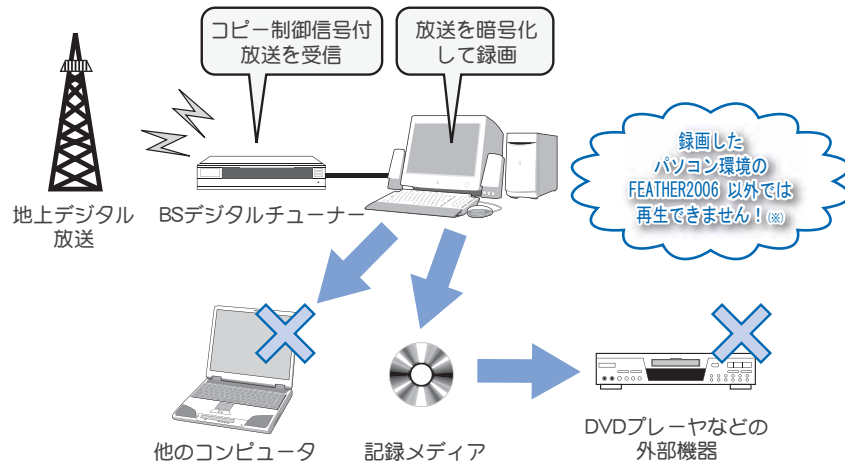

※キャプチャユニット本体を、パソコンおよび電源と接続している必要があります。

第2章

この章では、本製品の接続方法を説明します。

接 続

確 認

7



- | | | |
|---|--------------------|----|
| 1 | 接続を始める前に | 16 |
| | 接続に必要なもの | 16 |
| | アンテナケーブルと画質の関係 | 16 |
| 2 | キャプチャユニット各部の名称と機能 | 18 |
| 3 | 接続する | 21 |
| | ①ACアダプタを接続し、電源を入れる | 21 |
| | ②TVアンテナと接続する | 22 |
| | ③パソコンと接続する | 23 |
| | ④映像機器と接続する | 24 |



インストール

27

1 接続を始める前に

接続前の準備について説明しています。

⚠ 熱くなることについて
本製品の動作中および動作直後は、キャプチャユニット本体が熱くなっていますので、お取り扱いにはご注意ください。キャプチャユニット本体が熱くなること自体は異常ではありません。

接続に必要なもの

本製品の接続には以下のものがが必要です。接続前に準備してください。

- キャプチャユニット本体
- USBケーブル
- ACアダプタ

アンテナケーブルと画質の関係

お使いになるアンテナケーブルは、市販されている以下のような形状のコネクタがついたものを準備してください。

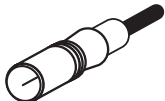
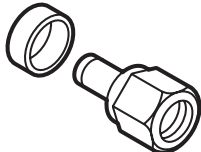
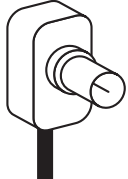
	 アンテナ端子一体型ケーブル	 F型コネクタプラグ	 アンテナコンセントプラグ
画質の 良さ	◎	○	△

■ TV用アンテナ線の接続

TV受信アンテナの接続は、現在使用しているアンテナ線の種類によって、接続方法が変わります。以下の接続方法の中から、現在使用している環境に合った手順を見つけ、その手順に合わせて接続してください。

●壁面にアンテナ端子が付いている場合

F型コネクタプラグ付きアンテナケーブルを使用します。キャブチャユニット本体のTVアンテナ接続端子にF型コネクタプラグの付いた方を接続します。

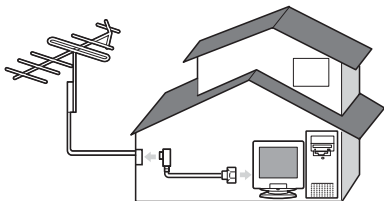

●アンテナ線が1本の場合

アンテナ線の先端にF型コネクタプラグを取り付け、キャブチャユニット本体のTVアンテナ接続端子に接続します。

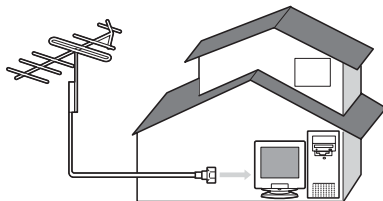

●アンテナ線が2本の場合

F型コネクタプラグの他に、U/V混合器が必要です。U/V混合器を取り付けてアンテナ線を1本にし、アンテナ線の先端にF型コネクタプラグを取り付け、キャブチャユニット本体のTVアンテナ接続端子に接続します。

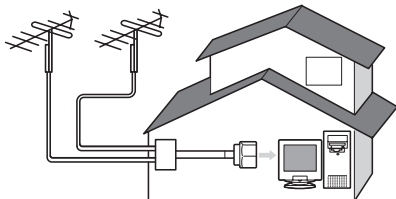

●アンテナ線に平行フィーダ線を使用している場合

F型コネクタプラグの他に、整合器が必要です。整合器を使用してアンテナ線を同軸ケーブルに変更してください。

平行フィーダ線 

同軸ケーブル 



分配器を使用して、アンテナ線を複数の機器に接続することも可能です。分配した配線の1本に、F型コネクタプラグを取り付け、キャブチャユニット本体のTVアンテナ接続端子に接続します。ただし、分配によって信号が弱くなる場合などは、アンテナブースターが必要になることもあります。詳しくは、アンテナブースター購入時に販売店などでご確認ください。



整合器の詳細は、ご購入時に販売店などでご確認ください。

2 キャプチャユニット各部の名称と機能

キャプチャユニット本体には以下のボタンと接続端子があります。

⚠ 正面のボタンについて

キャプチャユニット本体の正面ボタンは、キャプチャユニット本体が単体で動作しているときのみ使用できます。パソコンに接続しFEATHER2006で操作しているときは、使用できません。

■ 正面

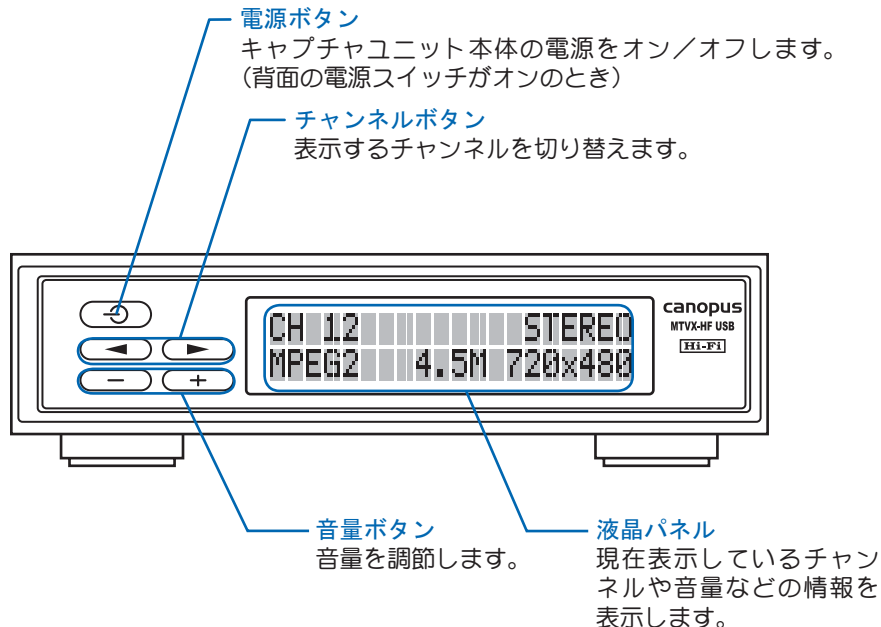

■ 背面

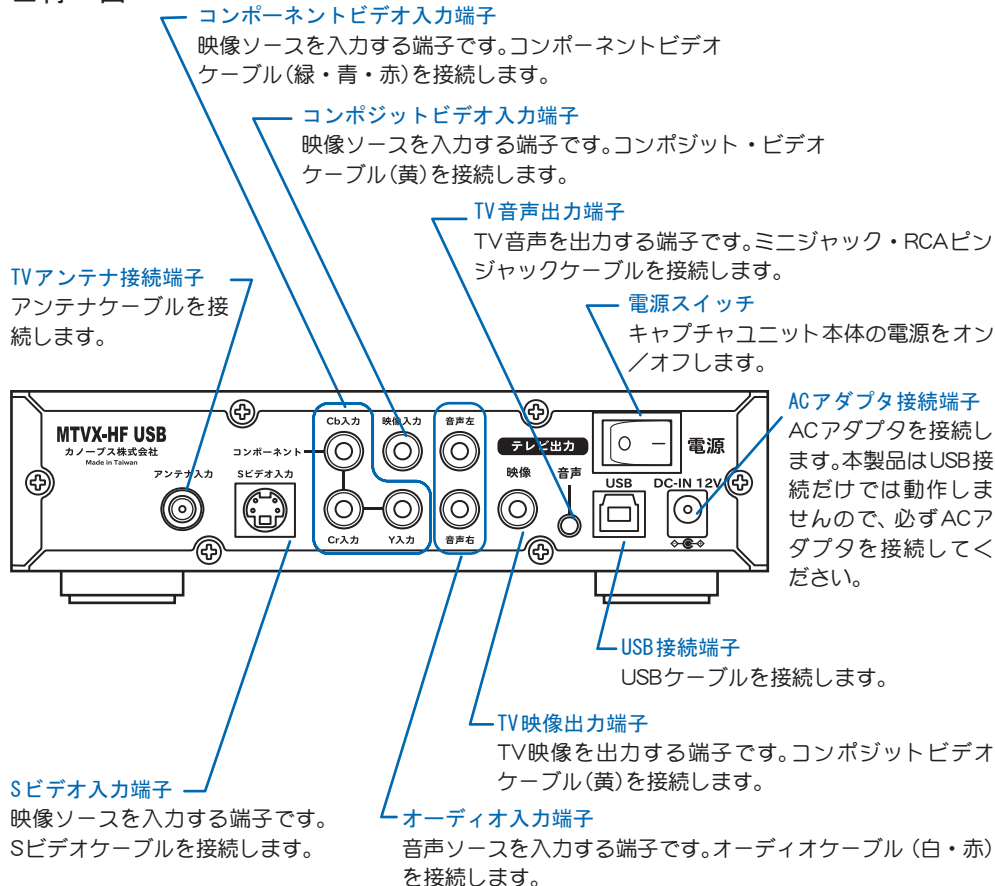

 **オーディオ入力端子の役割**
オーディオ入力端子は、その色によって映像機器の入力元が異なります。映像機器の入力元は次のとおりです。
・白：L (左)
・赤：R (右)



本製品に付属しているACアダプタ以外は、絶対に使用しないでください。



各入力端子について
本製品には3つの映像入力端子がありますが、映像機器と接続するときは、いずれか1つに接続してください。同時に接続して使用することはできません。

✎ 単体動作時の表示

本製品をTVモニターなどに接続し単体で動作させているときの表示内容については、57、58ページを参照してください。

✎ 液晶パネルの表示

液晶パネルの表示は、今後ファームウェアのアップデートにより変更になる可能性があります。

■液晶パネル(FEATHER2006 でTV番組視聴中)

TV番組の視聴中は、次の内容を表示しています。



■液晶パネル(FEATHER2006 で録画中)

録画中は、視聴中の画面と下記の画面を5秒間隔で切り替えて表示します。



3 接続する

それでは、実際に本製品を接続しましょう。

① ACアダプタを接続し、電源を入れる

キャプチャユニット本体のACアダプタ接続端子と、ご家庭の電源コンセントを、ACアダプタで接続します。

次にキャプチャユニット 背面の電源スイッチを「**—**」側へ倒します。

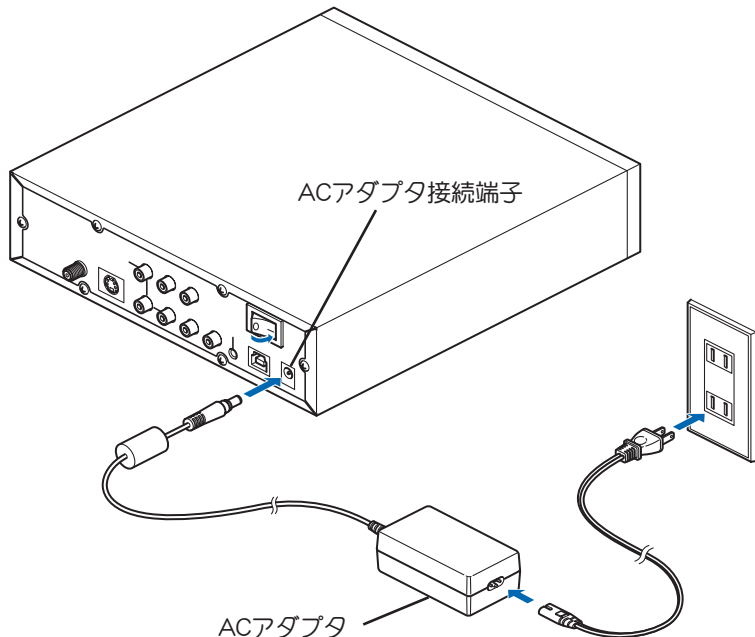

- 本製品に付属しているACアダプタ以外は、絶対に使用しないでください。
- 背面に接続したケーブル類の取り回し、およびキャプチャユニット本体の設置場所には十分ご注意ください。ケーブル類に引っかかるなどの要因により、キャプチャユニット本体が落下してけがをする恐れがあります。また、キャプチャユニット本体の落下は故障の原因となります。



TVアンテナの接続は、ご家庭のTV受信用アンテナ、および現在使用しているアンテナ線の種類によって、接続方法が変わります。「TV用アンテナ線の接続」(17ページ)を参照してください。

②TVアンテナと接続する

キャプチャユニット本体のTVアンテナ接続端子と、ご家庭のTV受信用アンテナを、アンテナケーブルで接続します。

ご家庭のTV受信用
アンテナへ

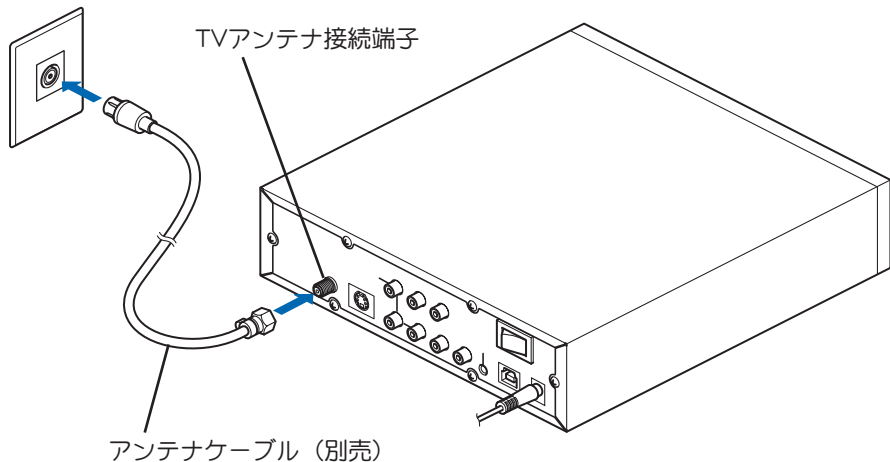

③パソコンと接続する

パソコンの電源がオンであることを確認して、キャプチャユニット本体のUSB端子と、パソコンのUSB端子を、USBケーブルで接続します。

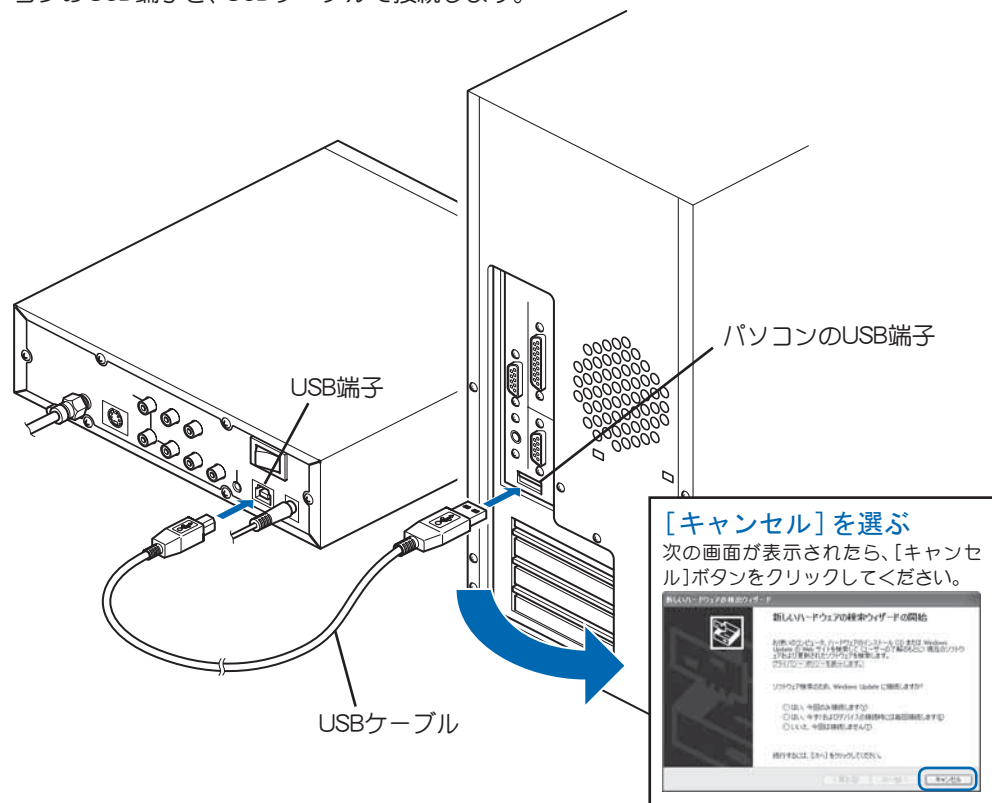

映像を入力しないお客様へ
映像機器から映像を入力しない場合は、映像機器の接続は必要ありません。

Sビデオ出力端子がない場合
映像機器にSビデオ出力端子がない場合は、次ページを参照してください。

④映像機器と接続する

■映像機器にSビデオ出力端子がある場合

キャプチャユニット本体の各端子と、映像機器の各端子を、オーディオケーブルおよびSビデオケーブルで接続します。

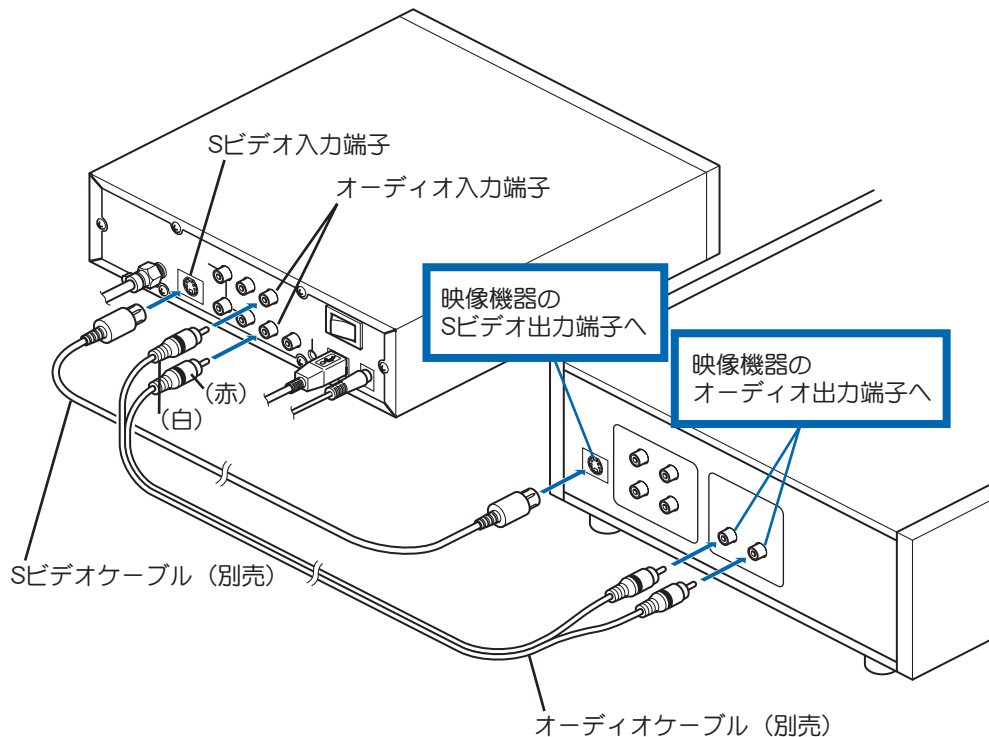

■ Sビデオ出力端子がない場合

キャプチャユニット本体の各端子と、映像機器の各端子を、オーディオケーブルおよびコンポジット・ビデオケーブルで接続します。

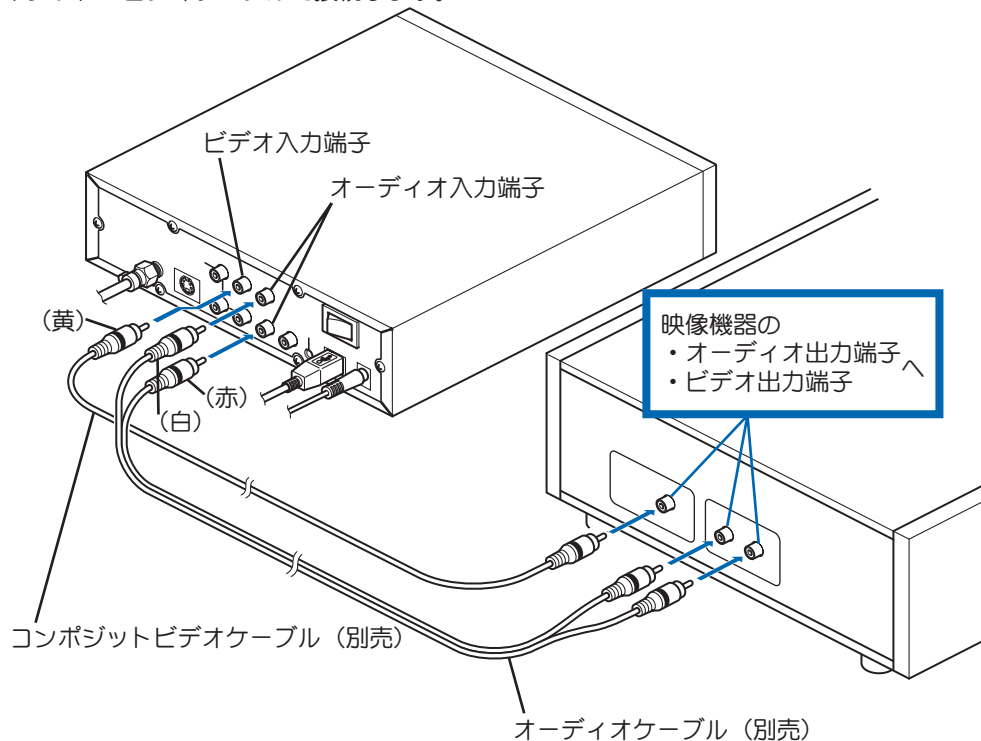

映像を入力しないお客様へ
映像機器から映像を入力しない場合は、映像機器の接続は必要ありません。



映像を入力しないお客様へ
映像機器から映像を入力しない場合は、映像機器の接続は必要ありません。

■コンポーネントビデオ出力端子がある場合

キャプチャユニット本体の各端子と、映像機器の各端子を、コンポーネント・ビデオケーブルおよびオーディオケーブルで接続します。

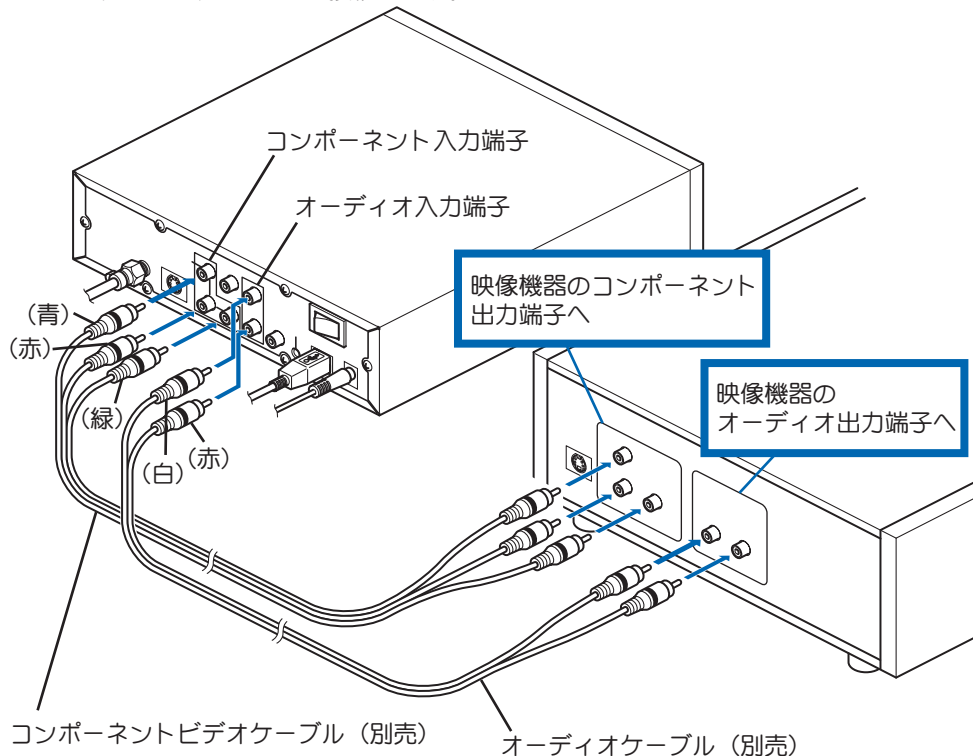

第3章

この章では、ドライバとアプリケーションソフトのインストール方法について説明します。

インストール

確認

7



接続

15



1	ソフトウェアのインストール	28
	インストールされるソフトウェア	28
	インストールの準備	29
	インストールを始める	30
2	FEATHER2006のオプションソフト	40
3	インストール後の設定	41
	Windowsのログオンパスワード設定	41
	CiRAgentの設定	43
4	ソフトウェアの操作方法	49
	マニュアル(PDF形式)	49
	ヘルプ	49
5	アンインストール	50
	アンインストールを始める前に	50
	アンインストールの実行	50

1 ソフトウェアのインストール

CD-ROM内の[SetupMgr.exe]をダブルクリックすると、本製品に必要なソフトウェアが一括でインストールされます。

インストールされるソフトウェア

CD-ROM内の[SetupMgr]をダブルクリックしてインストールされるソフトウェアは、以下の通りです。

■ ドライバ 必須

キャプチャユニット本体をパソコンで動作させるために必要なデバイスドライバです。

■ FEATHER2006 必須

キャプチャユニットとパソコンを使って、テレビを見る、録画する、再生するために必要なソフトウェアです。

■ CiRAgent 任意

別のパソコンや携帯電話を使って、インターネット経由でリモート録画予約を実行するソフトウェアです。

リモート録画予約を使わないお客様は、インストールは不要です。

■ NeroVision Express 3 任意

ビデオ編集、オーサリングなどを行う7つのアプリケーションソフトから構成されています。各ソフトウェアの役割は次のとおりです。

● Nero Cover Designer

CDやDVDなどのジャケットやカバーを作成します。

● Nero MediaHome

ローカルエリアネットワーク (LAN) に接続されたコンピュータ、サーバ上のメディアファイルを共有し、再生することができます。

● Nero PhotoSnap

画像や写真を編集することができます。

● Nero PhotoSnap Viewer

画像や写真を表示することができます。



- NeroVision Express 3のサポート情報は、62ページを参照してください。
- NeroVision Express 3は、キャプチャユニット本体を接続しているパソコンにだけしかインストールできません。

● Nero Recode 2

DVDをダビングできます。※著作権管理が適用されているファイルCSSプロテクトのかかったDVDビデオはダビングできません。

● Nero ShowTime 2

CDやDVDを再生したり、動画を静止画として保存できます。

● NeroVision Express

ビデオ映像の編集、VCDやSVCD、DVDビデオの書き込みができます。

インストールの準備

インストールを始める前に、次の4点を確認してください。

- ・キャプチャユニットの接続を完了させる
- ・起動しているすべてのソフトウェアおよび常駐ソフトを終了させる
- ・システム設定を変更する資格を持つユーザーアカウント（コンピュータの管理者）でログインする
- ・コンピュータウイルスの駆除ソフトウェアをインストールしている場合は、一時的に常駐を解除（無効）する（インストール完了後は元の状態に戻してください）

■ CRMシリーズリモコン（オプション）と併用する場合は

CRMシリーズリモコンを装着した状態で、本製品をインストールしてください。装着せずにインストールした場合、CRMシリーズリモコンをコントロールするアプリケーションソフト（Canopus RC Manager）は常駐しません。

Canopus RC Managerが常駐しない場合は、次のいずれかを実行してください。

- ・[スタート]ボタン→[すべてのプログラム]→[スタートアップ]→[RC Manager]の順にクリック
- ・パソコンの再起動

■ 以前のバージョンのFEATHERがインストールされている場合は

以前のバージョンのFEATHERをアンインストールしてから、本製品をインストールしてください。アンインストール手順は、「5 アンインストール」（50ページ）を参照してください。



- ・当社製Digital Video Player（VideoGate 1000+CRMシリーズリモコン）と併用した場合、Digital Video Playerのテレビ視聴には対応していません。
- ・当社製Digital Video Player（VideoGate 1000+CRMシリーズリモコン）と併用した場合、一括インストール前にドライバのインストールが必要です。Digital Video PlayerのCD-ROM内の[DRIVER]フォルダー[VgtSetup.exe]の順にダブルクリックしてください。



- ・アンインストール後、「Canopus TV Tuner Products環境クリーナー」を使うと、より効果的です。詳しくは52ページを参照してください。
- ・以下のソフトウェアは、FEATHER2006では使用できません。ただし、CD-ROMに収録されている「FEATHER2006 用変換キット」をインストールすると、ソフトウェアが持つcodec機能をFEATHER2006上で使用できるようになります。詳しくは、40ページを参照してください。
 - ・ X Pack
 - ・ X Pack 2
 - ・ X Pack Plus Kit

📝 接続について

パソコンとキャプチャユニットの接続方法は、23ページを参照してください。

⚠️ CD-ROMを出さない

すべてのインストールが終了するまで、CD-ROMをパソコンから取り出さないでください。

📝 画面が表示されない場合

画面が表示されない場合は、[スタート]ボタン→[すべてのプログラム]→[アクセサリ]→[エクスプローラ]の順にクリックして、表示される「エクスプローラ」画面からCD-ROMを入れたドライブを選択して開いてください。

⚠️ この画面が表示されたら

次の画面が表示された場合、Direct9.0cをパソコンにインストールする必要があります。



インストール方法は、「DirectXのインストール」(31ページ)を参照してください。

インストールを始める

■ [SetupMgr.exe] の実行

1 パソコンとキャプチャユニットを接続する

パソコンとキャプチャユニットを接続していない場合は、USBケーブルで接続します。
⇒画面が表示されたら、[キャンセル]ボタンをクリックします。

2 CD-ROMをセットする

本製品に付属のCD-ROMを、パソコンにセットしてください。
⇒しばらくすると画面が表示されます。

3 [SetupMgr.exe] を実行する

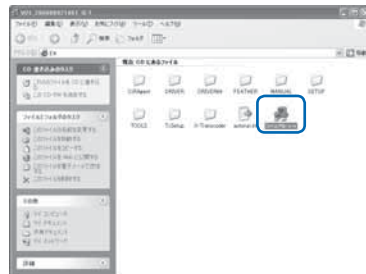

4 [はい] を選ぶ

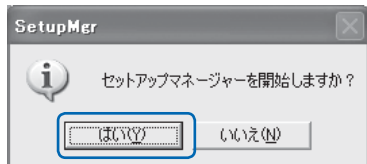

[はい]ボタンをクリックします。
⇒ドライバのインストールが始まります(32ページ)。

■DirectXのインストール

1 [dxsetup.exe] を実行する



CD-ROM内から[TOOLS]フォルダ→[DirectX9.0c]
フォルダ→[dxsetup.exe]の順にダブルクリック
します。

2 使用許諾契約に同意する

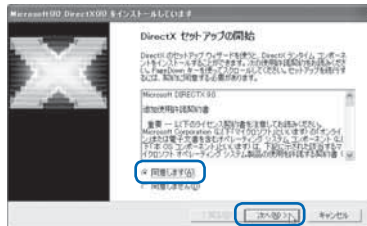

[同意します]にチェックを入れ、[次へ]ボタンを
クリックします。

⚠ 画面を閉じない

一括インストール時には、次の画面が
表示されます。
すべてのインストールが終了するま
で、画面を閉じないでください。





インストール中に、新しいハードウェアの検出ウィザードが起動した場合は、[キャンセル]ボタンをクリックします。



【続行】ボタンをクリックした後、次の画面が表示された場合は、[OK]ボタンをクリックしてください。パソコンが再起動します。再起動後は、FEATHER2006 のインストールが始まります。

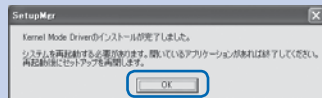

3 [次へ] を選ぶ

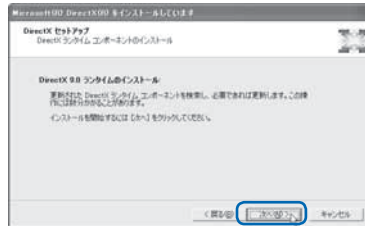

【次へ】ボタンをクリックします。

4 [完了] を選ぶ

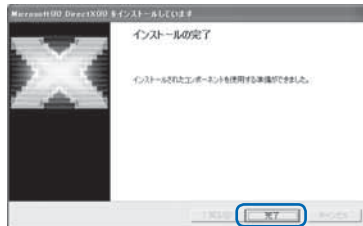

【完了】ボタンをクリックします。
⇒パソコンが再起動します。再起動後は、再度 [SetupMgr.exe] を実行してください。

■ ドライバのインストール

1 [続行] を選ぶ

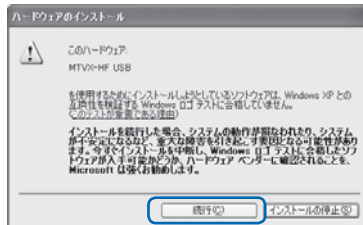

【続行】ボタンをクリックします。
⇒ドライバのインストールは終了です。続いて FEATHER2006 のインストールが始まります。

■ FEATHER2006 のインストール

1 製品シリアル番号の入力



[製品シリアル番号]に数字6桁-英数字16桁の文字列を入力して、[次へ]ボタンをクリックします。

2 製品シリアル番号の入力 (FEATHER2005 V2 Premium Edition、FEATHER2006 Perfect Editionをお持ちの方)



[製品シリアル番号]に数字6桁-英数字16桁の文字列を入力して、[次へ]ボタンをクリックします。お持ちでない方は[スキップ]をクリックします。



FEATHER2005 V2 Premium Edition、FEATHER2006 Perfect Editionのシリアルナンバーを入力することで、各ソフトウェアの機能を引き続き使用できます。



入力した製品シリアル番号によって、FEATHER2006 で使用できる機能が異なります。詳しくは63ページを参照してください。

FEATHER2006をインストールしようとしているパソコンは、キャプチャユニット本体を接続していますか？

YES



本製品に付属の「MTVX-HFUSBシリアルナンバーシール」に記載されているシリアルナンバーを入力してください。

NO



本製品に付属の「FEATHER2006ネットワーククライアント用ライセンスキーシール」に記載されている「ネットワーククライアント用ライセンスキー」を入力してください。

canopus
FEATHER2006
ネットワーククライアント用ライセンスキー

① 製品名
MTVXシリアルナンバー

FEATHER2006ネットワーククライアント用ライセンスキー
XXXXXXXXXXXX-XXXXXXXXXXXX-XXXXXXXXXXXX-XXXXXXXXXXXX

② 製品名
MTVXシリアルナンバー

FEATHER2006ネットワーククライアント用ライセンスキー
XXXXXXXXXXXX-XXXXXXXXXXXX-XXXXXXXXXXXX-XXXXXXXXXXXX

3 [次へ] を選ぶ

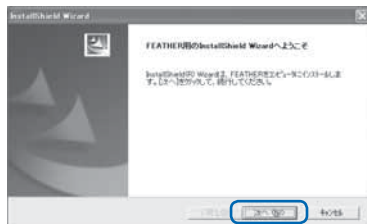

[次へ]ボタンをクリックします。

4 使用許諾契約に同意する

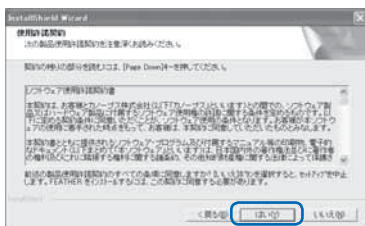

使用許諾契約をよくお読みの上、同意される場合だけ[はい]ボタンをクリックします。

5 プログラムフォルダを登録する



[次へ]ボタンをクリックします。

⚠ 同意できない場合は

使用許諾契約に同意できない場合は、[いいえ]ボタンをクリックし、インストール作業を中断して当社カスタマーサポートまで書面にてご連絡ください。

なお、使用許諾契約に同意できない場合は、FEATHER2006を使用できません。



- プログラムフォルダ名を変更する場合は、「プログラムフォルダ」欄に任意のプログラムフォルダ名を入力してください。
- 既存のフォルダにプログラムを登録したい場合は、「既存のフォルダ」から登録したいフォルダを選択してください。



- 関連付けしない場合は、チェックを外してください。
- 他社製のiEPGを使用するソフトウェアがインストールされている場合は、以下の画面が表示されます。本製品でiEPGを利用した録画予約を行う場合は、[はい]ボタンをクリックしてください。



デスクトップにショートカットを作成しない場合はチェックを外してください。

6 拡張子を関連付けする



FEATHER2006 に関連付けを行う拡張子をチェックして、[次へ]ボタンをクリックします。

7 [次へ]を選ぶ

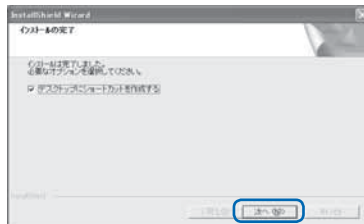

8 [完了] を選ぶ

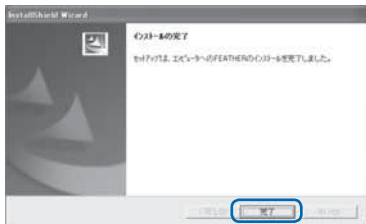

[完了]ボタンをクリックします。
⇒FEATHER2006 のインストールは終了です。続いてCiRAgentのインストールが始まります。

■ CiRAgent のインストール

1 インストールする/しないを決める

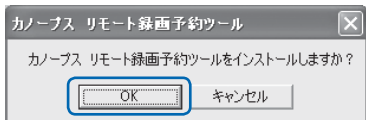

インストールする場合は、[OK]ボタンをクリックします。しない場合は、[キャンセル]ボタンをクリックします。

2 [次へ] を選ぶ

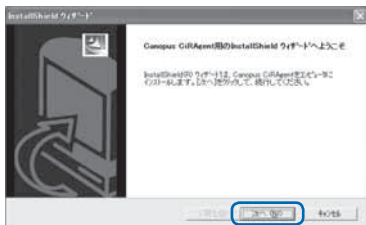

 この画面が表示されたら次の画面が表示されたら、[OK]ボタンをクリックしてください。

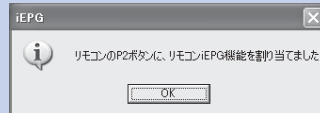

- CiRAgentをインストールしなくても、通常の録画予約機能や、iEPGを利用した録画予約機能は使用できます。
- 携帯電話や別のパソコンを使った、リモート録画予約機能を使いたい場合は、インストールしてください。
- CiRAgentを使わない場合は、[キャンセル]ボタンをクリックしてください。
- [キャンセル]ボタンをクリックすると、「NeroVision Express 3のインストール」(39ページ)へ進みます。

⚠ 同意できない場合は

使用許諾契約に同意できない場合は、[いいえ]ボタンをクリックし、インストール作業を中断して当社カスタマーサポートまで画面にてご連絡ください。

なお、使用許諾契約に同意できない場合は、CIRAgentを使用できません。



インストール先のフォルダを変更する場合は、[参照]ボタンをクリックして、フォルダを選択してください。



- プログラムフォルダ名を変更する場合は、「プログラムフォルダ」欄に任意のプログラムフォルダ名を入力してください。
- 既存のフォルダにプログラムを登録したい場合は、「既存のフォルダ」から登録したいフォルダを選択してください。

3 使用許諾契約に同意する



使用許諾契約をよくお読みの上、同意される場合だけ[はい]ボタンをクリックします。

4 インストール先を選ぶ

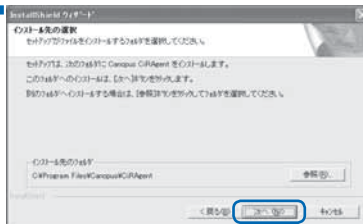

[次へ]ボタンをクリックします。

5 プログラムフォルダを登録する



6 [完了]を選ぶ

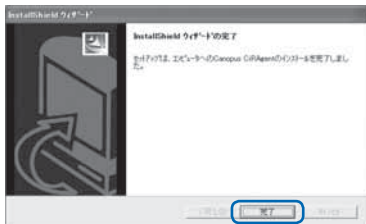

[完了]ボタンをクリックします。
⇒CiRAgentのインストールは終了です。続いて
NeroVision Express 3のインストールが始まり
ます。

■NeroVision Express 3のインストール

1 インストールする/しないを決める

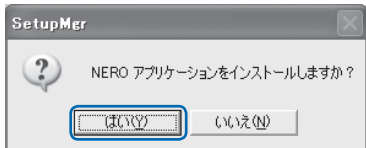

インストールする場合は、[はい]ボタンをクリック
します。しない場合は、[いいえ]ボタンをクリック
します。

2 [OK]を選ぶ

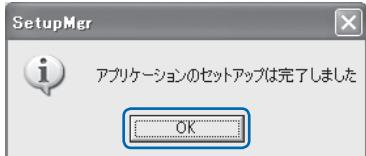

[OK]ボタンをクリックします。
⇒NeroVision Express 3のインストールは終了です。
以上ですべてのインストールは終了です。



関連付けしない場合は、チェックを外
してください。



• NeroVision Express 3の使い方は、
ユーザーズマニュアル (PDF形式)
を参照してください。ユーザーズマ
ニュアルの表示方法は、49ページを
参照してください。
• NeroVision Express 3のサポート情
報は、62ページを参照してください。

2 FEATHER2006のオプションソフト

FEATHER2006 は機能を拡張するためのオプションソフトが用意されています。当社ホームページ内の「FEATHER2006 の機能一覧」(http://www.canopus.co.jp/catalog/feather2006/feather2006_ex.htm)をご参照の上、オプションソフトをお買い求めください。

■オプションソフトのライセンスについて

オプションソフトは1本につき、1つのライセンスしか用意されていません。もし、FEATHERを2台のパソコンにインストールされているお客様が両方にオプションソフトをインストールしたい場合は、オプションソフトを2本用意してください。

■オプションソフトウェアの購入方法

FEATHER2006 用のオプションソフトウェアを以下のショッピングサイトでダウンロード購入できます。

Canopus Direct Shop

<http://www.canopusstyle.com/>

3 インストール後の設定

ソフトウェアのインストール後、必要に応じて、WindowsのログオンパスワードおよびCiRAgentの設定を行ってください。

Windowsのログオンパスワード設定

FEATHERの録画予約機能を使うには、Windowsのログオンパスワードを設定します。

1 「ユーザーアカウント」を呼び出す



[スタート]ボタン→[コントロールパネル]→[ユーザーアカウント]の順にクリックします。
⇒「ユーザーアカウント」画面が表示されます。

2 ユーザーアカウントを選ぶ



ログオンパスワードを設定したいユーザーアカウントをクリックします。



ログオンパスワードを設定済みのお客様は、ログオンパスワードの設定は不要です。

3 [パスワードを作成する]を選ぶ



[パスワードを作成する]をクリックします。

⚠ パスワードの取り扱い

- 入力したパスワードは、忘れないようにしてください。パスワードを忘れてしまうと、録画予約ができなくなる恐れがあります。
- パスワードは、第三者に知られないように管理してください。



「ファイルやフォルダを個人用にしますか?」と表示されたら、[はい、個人用にします]をクリックします。

4 パスワードを入力する

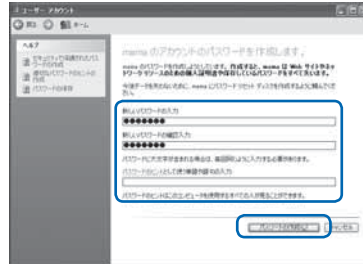

画面の指示にしたがって、パスワードを入力します。入力後は[パスワードの作成]ボタンをクリックします。

5 「ユーザーアカウント」を閉じる



「ユーザーアカウント」画面の[閉じる]ボタンをクリックします。

⇒以上でWindowsのログオンパスワード設定は完了です。

CiRAgentの設定

CiRAgentは、「テレビ王国」のリモート録画予約サービスを利用するためのアプリケーションソフトです。

リモート録画予約を実行するには、事前にCiRAgentの設定が必要です。

■設定の流れ

CiRAgentの設定は次の流れで実行してください。

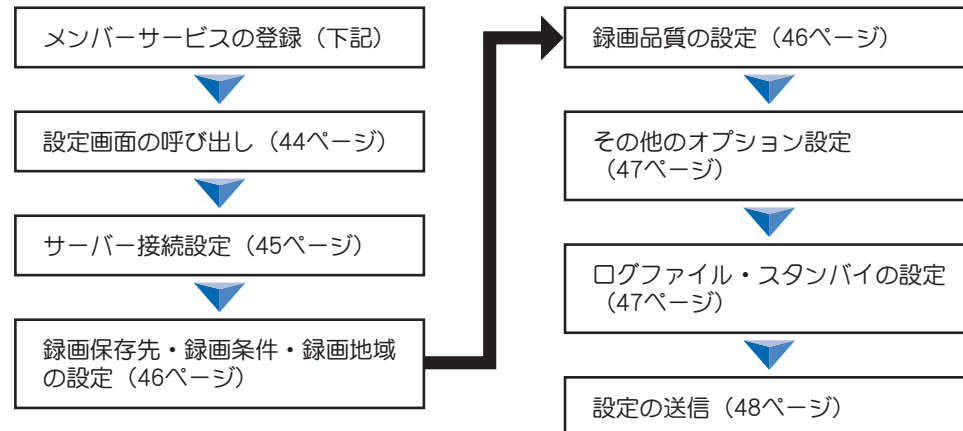

■メンバーサービスの登録

インターネット上で「テレビ王国」(<http://www.so-net.ne.jp/tv/>)へアクセスし、メンバーサービスの登録、およびiCommand用メールアドレスの登録を行います。ユーザー登録の手順は、「テレビ王国」ホームページのトップページにあるメンバーサービスの「新規登録」をご覧ください。



- 通常の録画予約や、iEPGを利用した録画予約には、CiRAgentの設定は不要です。
- リモート録画予約サービスを利用する場合は、CiRAgentの設定が必要です。



iモード使用時のURLは、「<http://imode.so-net.ne.jp/tv/>」です。



URLは予告無く変更されることがあります。

■設定画面の呼び出し

1 CiRAgent を起動する



[スタート]ボタン→[すべてのプログラム]→
[Canopus CiRAgent]→[Canopus CiRAgent 設定]の
順にクリックします。

2 ユーザー名とパスワードを入力する

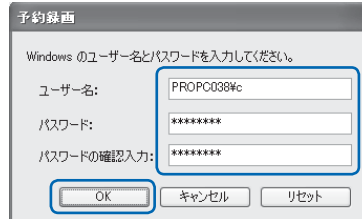

ユーザー名とパスワードを入力して、[OK]ボタンを
クリックします。
⇒「カノープスリモート録画予約ツール」画面が表示
されます。



録画予約の実行は、管理者権限のユーザー名が必要です。



- Windowsのログオンパスワードを設定していない場合は、41ページを参照して、ログオンパスワードを設定してください。
- 次の場合は、手順2の画面が表示されません。
 - 一度ユーザー名とパスワードを入力した場合
 - FEATHER2006 で録画予約を行った場合
- Windowsのログオンパスワードを変更した場合は、再度ユーザー名とパスワードの入力が必要です。

■ サーバー接続設定

[サーバー接続設定]タブから、以下の設定を行います。

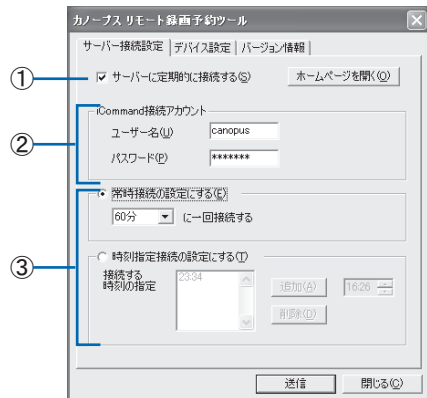

- ① [サーバーに定期的に接続する]にチェックを入れます。
- ② iCommand接続アカウントにテレビ王国で登録したメンバーIDおよびパスワードを入力します。
- ③ 「テレビ王国」のサーバーへの接続方法を選択します。希望する接続方法にチェックを入れます。
 - 常時接続の設定にする
設定した間隔で接続します。
 - 時間指定接続の設定にする
接続する時間を指定します。時刻入力ボックスに接続したい時間を指定して、[追加]ボタンをクリックします。指定した時間を削除する場合は、時間を選択して、[削除]ボタンをクリックします。



[時間指定接続の設定にする]を選択した場合、0分台には「0」を指定できません。
(例: 「23:30」のような指定はできません)



地域設定は、FEATHER2006 で地域設定を行った後に、[FEATHERから取得] ボタンをクリックして行うことを推奨します。



テレビ王国のサーバー側に情報が残っている状態で、地域を変更した場合、一時的に処理できなくなることがあります。必ず、サーバー側に情報が残っていないことを確認してから変更してください。



[詳細設定] ボタンをクリックすると、さらに細かく録画品質を設定できます。

■録画保存先・録画条件・録画地域の設定

[デバイス設定]タブから[デバイス設定]ボタンをクリックして、以下の設定を行います。

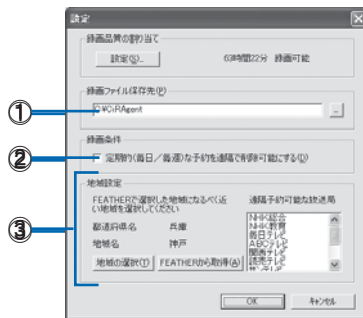

- ①必要に応じて、録画予約したファイルの保存先をフルパスで入力します。
- ②定期的な予約をリモート操作で削除可能にしたい場合は、チェックを入れます。
- ③録画地域を設定します。
 - ・地域の選択
ボタンをクリックすると表示されるリストから、録画地域を選択します。選択できる地域は、本製品で選択できる地域とは異なります。リストにない地域の場合は、近い地域を選択します。
 - ・FEATHERから取得
ボタンをクリックすると、FEATHER2006で行った地域設定から、近い地域を設定します。

■録画品質の設定

[デバイス設定]タブから[デバイス設定]ボタン→[設定]ボタンの順にクリックして、以下の設定を行います。

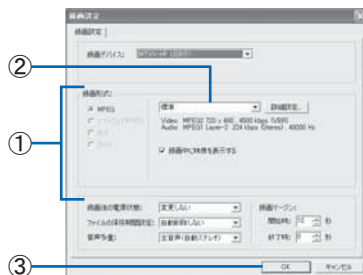

- ①希望する録画形式にチェックを入れます。
- ②必要に応じて、一覧から録画品質を選択します。
- ③設定が完了したら、[OK]ボタンをクリックします。

■ その他のオプション設定

[デバイス設定]タブから、以下の設定を行います。

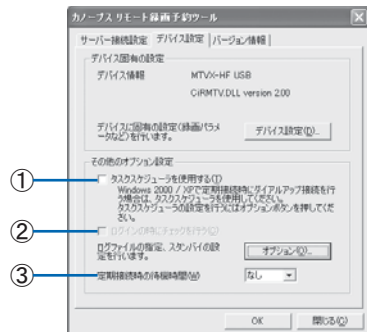

- ①ダイヤルアップ接続でテレビ王国に接続する場合は、チェックを入れてください。CiRAgentの定期的な接続には、リモート録画予約サービスとして動作します。
- ②タスクスケジューラを使用する場合、Windowsログイン時にテレビ王国へ接続します。この接続を行わない場合は、再起動時にテレビ王国から入手できる「次回接続時間」の情報が古いままになります。この情報は、一度サーバーへの接続が行われたときに更新されます。なお、タスクスケジューラを使用しない場合は、サービス起動後数分以内に自動的に接続します。
- ③定期接続時間までの待機時間を設定します。

■ ログファイル・スタンバイの設定

[デバイス設定]タブから[オプション]ボタンをクリックして、以下の設定を行います。



- ①必要に応じて、ログファイルの保存先をフルパスで入力します。
- ②テレビ王国に接続した後の電源状態を設定する場合は、チェックを入れます。
- ③テレビ王国に接続した時に、パソコンの時計を調整する場合は、チェックを入れます。パソコンの時計を調整する場合は、時刻調整用のSNTPサーバーのアドレスを入力してください。



タスクスケジューラを使用する場合は、[オプション]ボタン→[タスクスケジューラの設定]タブの順にクリックして、設定用のユーザー名とパスワードを入力してください。



設定の送信前に

設定の送信前に、パソコンをインターネットへ接続してください。



設定後は、正しく予約・録画できるかをテストしてください。

■ 設定の送信

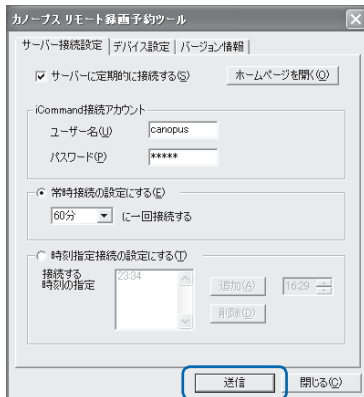

「カノープスリモート録画予約ツール」画面の[送信]ボタンをクリックします。設定した情報が「テレビ王国」のサーバーへ送られます。

4 ソフトウェアの操作方法

各ソフトウェアの操作方法是、本製品付属のCD-ROMに収録されているユーザーズマニュアル(PDF形式)、またはヘルプを参照してください。

マニュアル(PDF形式)

■ FEATHER2006

CD-ROM内の[Manual]フォルダ→[FEATHER2006リファレンスマニュアル.pdf]の順にダブルクリックしてください。

■ NeroVision Express 3

Windowsの[スタート]ボタン→[すべてのプログラム]→[Nero]→[ユーザーズガイド]の順にクリックし、ご覧になりたいマニュアルをクリックします。

ヘルプ

■ Nero Cover Designer

操作画面から、メニューバーの[ヘルプ]へ進み、[ヘルプトピック]をクリックします。

■ Nero MediaHome

操作画面左下にある[?]をクリックし、表示されるメニューから[ヘルプトピック]をクリックします。

■ Nero Recode 2

操作画面左下にある[?]をクリックし、表示されるメニューから[ヘルプトピック]をクリックします。

■ Nero ShowTime 2

操作パネル上部にある[?]をクリックします。

■ NeroVision Express 3

操作画面左下にある[?]をクリックし、表示されるメニューから[NeroVision Expressヘルプ]をクリックします。



PDFをご覧になるには

PDFをご覧になるには、Adobe Readerが必要です。お使いのパソコンにAdobe Readerがインストールされていない場合は、CD-ROM内の[TOOLS]フォルダ→[AdobeReader]フォルダ→[AdbeRdr60_jpn_full.exe]の順にダブルクリックしてください。Adobe Readerがインストールされます。



各アプリケーションソフトがアクティブな状態で、キーボードの[F1]キーを押すと、それぞれのヘルプが表示されます。

(Nero Recodeを除く)



日本語化されないアプリケーションが一部含まれています。使用方法については、62ページのNeroVision Express 3のサポート情報を参照し、サポート窓口にお問い合わせください。

5 アンインストール

FEATHERのアンインストール（ソフトウェアの削除）手順を説明します。

アンインストールを始める前に

アンインストールを始める前に、次の2点を確認してください。

- 起動しているすべてのソフトウェアおよび常駐ソフトを終了させる
- システム設定を変更する資格を持つユーザーアカウント（コンピュータの管理者）でログオンする

アンインストールの実行

1 「プログラムの追加と削除」を呼び出す

[スタート]ボタン→[コントロールパネル]→[プログラムの追加と削除]の順にクリックします。

⇒「プログラムの追加と削除」画面が表示されます。

2 アンインストールしたいアプリケーションソフトを選ぶ



「プログラムの追加と削除」画面に表示されている一覧からアンインストールしたいアプリケーションソフトをクリックして、[変更と削除]ボタンをクリックします。

※ここでは[Canopus FEATHER]を選択します。
⇒ファイル削除確認のメッセージが表示されます。



アンインストールを実行しても録画予約の内容は残りますが、録画は実行されません。

3 アンインストールを始める

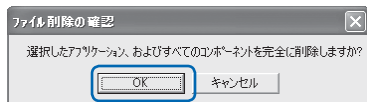

[OK]ボタンをクリックします。
⇒アンインストールが始まります。

4 アンインストールを完了する

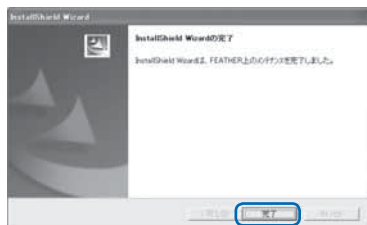

[完了]ボタンをクリックします。

5 「プログラムの追加と削除」を閉じる



「プログラムの追加と削除」画面の[閉じる]ボタンをクリックします。
⇒アンインストールは完了です。



アンインストール中に「共有ファイルの検出」画面が表示された場合は、[はい]ボタンをクリックしてください。

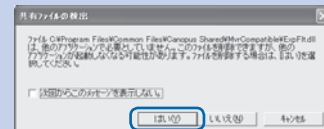



詳しくは、CD-ROM内の[TOOLS]フォルダ→[CTVClean]フォルダ→[readme.txt]の順にダブルクリックしてください。



アンインストール前に使わない

FEATHER2006 をアンインストールする前に、「Canopus TV Tuner Products環境クリーナー」を使わないでください。パソコンの動作が不安定になります。

■アンインストール後、パソコンの動作が不安定な場合は・・・

Windows環境では、まれにアンインストールされない情報が、動作不安定等の状況を引き起こすことがあります。

このような場合は、「Canopus TV Tuner Products 環境クリーナー」を使って、特定の製品に影響を与える情報をWindowsから消去することで、環境を復旧できる場合があります。

動作不安定等で、Windowsの再インストールをご検討の場合は、「Canopus TV Tuner Products 環境クリーナー」を使用して環境復旧の可否を試してください。

「Canopus TV Tuner Products 環境クリーナー」の使用は、CD-ROM内の[TOOLS]フォルダ→[CTVClean]フォルダ→[CTVClean.exe]の順にダブルクリックしてください。

第4章

この章では、本製品をTVモニタなどに接続して使用方法について説明します。

単体で使う

確認 7



接続 15



インストール 27



1 準備	54
単体で使うまでの流れ	54
2 接続する	55
① ACアダプタと接続し、電源を入れる	55
② TVアンテナと接続する	55
③ TVモニタと接続する	56
3 操作する	57
① TVモニタを外部入力にする	57
② 音量を調節する	57
③ チャンネルを変更する	58

1 準備

本製品は、パソコンに接続しなくてもテレビ番組を表示させることができます。ここでは、キャプチャユニット単体で動作させるための準備について説明しています。



すでにキャプチャユニットをパソコンに接続し、FEATHER2006でチャンネルを設定している場合、右記の設定を実行する必要はありません。



チャンネル設定

FEATHER2006でのチャンネル設定方法については、別冊の「FEATHER2006操作マニュアル」を参照してください。

単体で使うまでの流れ

キャプチャユニットを単体で使うためには、事前にFEATHER2006によるチャンネルの設定が必要です。次の流れで設定してください。

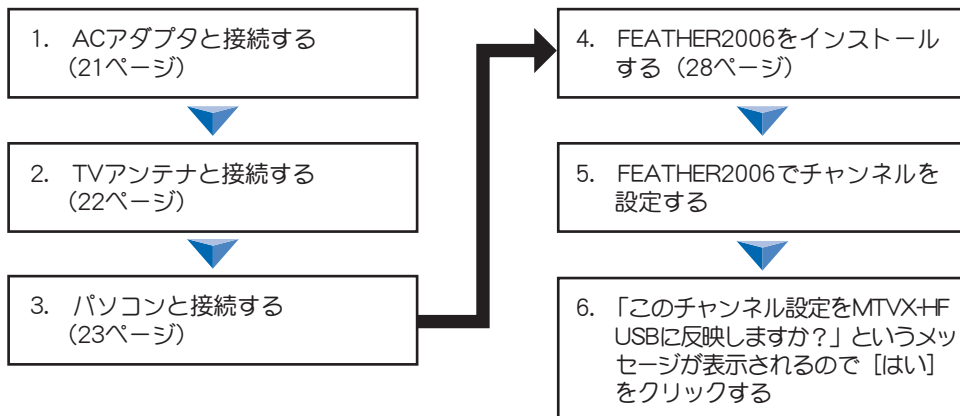

2 接続する

①ACアダプタと接続し、電源を入れる

キャプチャユニット本体のACアダプタ接続端子と、ご家庭の電源コンセントを、ACアダプタで接続します。次にキャプチャユニット背面の電源スイッチを「-」側に倒して電源を入れます。詳細は、21ページを参照してください。

②TVアンテナと接続する

キャプチャユニット本体のTVアンテナ接続端子と、ご家庭のTV受信用アンテナを、アンテナケーブルで接続します。詳細は、22ページを参照してください。



本製品に付属しているACアダプタ以外は、絶対に使用しないでください。

③TVモニターと接続する

キャプチャユニット本体の各出力端子と、TVモニターの各入力端子を、コンポジット・ビデオケーブルおよびミニジャック・RCAピンジャックケーブルで接続します。

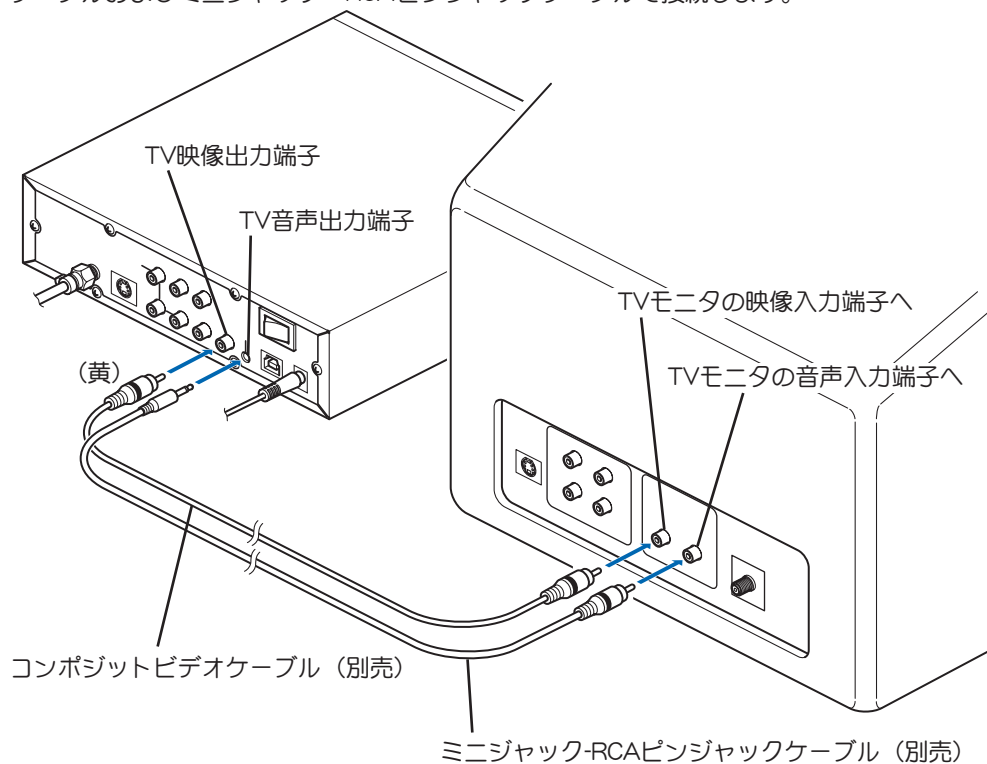

3 操作する

音量の調整やチャンネルの変更は、キャプチャユニット正面のボタンで行います。

① TVモニタを外部入力にする

TVモニタの電源を入れ、「外部入力」に切り替えます。

② 音量を調節する

キャプチャユニット正面にある「+」ボタン、または「-」ボタンを押します。液晶パネルにはバーを表示し、音量の増減を表します。

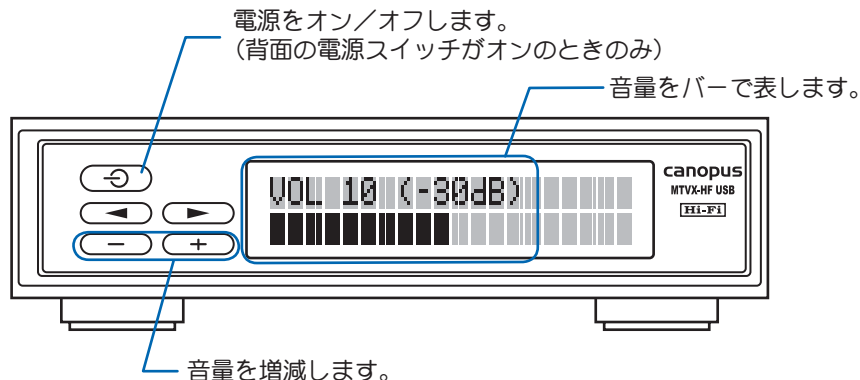

📄 TVモニタの使用法

TVモニタ本体の使用法については、TVモニタに付属している取扱説明書を参照してください。

⚠️ ボタンの操作

正面のボタンでの操作は、キャプチャユニット本体の電源がオンになっている(液晶パネルが点灯している)状態でのみ可能です。

⚠️ 単体動作時の音声

本製品を単体で使用しているときは、主音声のみ出力されます。

📄 液晶パネルの表示

液晶パネルの表示は、今後ファームウェアのアップデートにより変更になる可能性があります。

③チャンネルを変更する

キャプチャユニット正面にある「◀」ボタン、または「▶」ボタンを押します。
液晶パネルには現在のチャンネルを表示します。

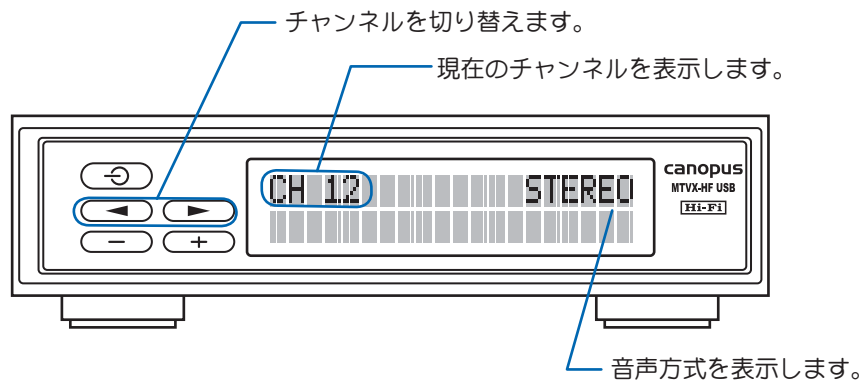

第5章

APPENDIX

1 ハードウェア仕様

本製品のハードウェアに関する仕様です。

TV受信部		NTSC (日本地域対応)アナログ地上波受信 音声多重/ステレオ放送(EIAJ)対応 受信可能チャンネル VHF 1 ~ 12, UHF 13 ~ 62, CATV C13 ~ C35 (専用の受信機等が必要となるCATVは受信できません)
	入力端子	F型コネクタ×1
ビデオ入力部	ビデオ入力信号	NTSC ※不正なビデオ信号(劣化したビデオテープを再生した場合、長期間使用したビデオデッキで再生した場合など)は録画できません。 ※コピープロテクトされているビデオ信号(CGMS-Aを除く)を録画することはできません。
	ビデオ入力端子	Sビデオ×1、コンポジットビデオ×1、コンポーネントビデオ×1(いずれか1つを選択)
オーディオ入力部	オーディオ入力	ピンジャック×2(ステレオ1系統)
	サンプリング周波数	44.1kHz、48kHz
	データ幅	16bit
	録音レベル調整	-34.5dB ~ +12dB
ビデオ出力部		単体使用時に、テレビチューナーの映像を外部に出力可能
	ビデオ出力端子	コンポジットビデオ×1
オーディオ出力部		単体使用時に、テレビチューナーの音声を外部に出力可能
	オーディオ出力端子	ステレオミニジャック×1 ※単体使用時は、主音声のみ出力します。

MPEG エンコード部	ビデオ圧縮	符号化方式MPEG2 MP@ML
	ビデオ画素数	720 × 480、640 × 480
	ビデオビットレート	MPEG2 Standard 2 ~ 15Mbps VBR/CBRサポート
	オーディオ圧縮	MPEG1 Audio Layer2
	多重化	MPEG2 プログラムストリーム
消費電流(最大)	USB : 5V 300mA ACアダプタ : 12V 900mA	
消費電力(最大)	動作時 12W 待機時 2.9W	
使用温度範囲	5 ~ 40°C (結露なきこと)	
ユニットサイズ	約184mm (W) × 50mm (H) × 205mm (D) ※突起物含まず	
本体重量	約1200g(本体のみ)	

2 NeroVision Express 3のサポート情報

NeroVision Express 3についてのお問い合わせは、下記窓口にて承っております。カノープス株式会社 カスタマーサポートおよびテクニカルサポートでは、NeroVision Express 3についてのサポートを承っておりません。

■ 問い合わせ先名：株式会社Neroテクニカルサポートセンター

オンラインサポート： <http://www.nero.com/jpn/Support.html>

電話： 045-910-0255

[電話サポートの受付日時]

受付日： 土日祝日、(年末年始、夏期)指定休日を除く平日

受付時間： 10:00 ~ 12:30、13:30 ~ 17:00

3 FEATHER2006 の機能一覧

まず最初に、まず最初に、まず最初に、まず最初に、まず最初に、まず最初に、まず最初に、まず最初に、まず最初に、まず最初に、まず最初に、まず最初に、まず最初に、まず最初に、まず最初に、まず最初に、

モード	機能	製品のシリアルナンバーでインストール	ネットワーククライアント用ライセンスキーでインストール
TVモード	TV録画	○	○
	TV視聴	○	○
	外部自動録画	○	○
	デジタル放送対応	別途デジタルチューナーが必要	別途デジタルチューナーが必要
	録画予約	○	○
	インターネット録画予約	○	○
	EPG録画予約	○	○
	週間EPG録画予約	EPG拡張キットが必要	EPG拡張キットが必要
	リモート予約	○	×
	おまかせ録画	おまかせ録画キットが必要	おまかせ録画キットが必要
Videoモード	TVモードで録画した番組の再生	○	○
	30倍速マツハサーチ	○	○
	MPEG4再生	○	MPEG4 + DVD作成キットが必要
	MPEG4作成	MPEG4作成キットが必要	MPEG4 + DVD作成キットが必要
	DivX再生	codecのインストールが必要	codecのインストールが必要
	DivX作成	DivX変換キットが必要	DivX変換キットが必要
	SD-Video再生	codecのインストールが必要	codecのインストールが必要
	SD-Video作成	SD-Video変換キットが必要	SD-Video変換キットが必要
	WMV再生	○	○

モード	機能	製品のシリアルナンバーでインストール	ネットワーククライアント用ライセンスキーでインストール
Videoモード	WMV作成	WMV変換キットが必要	WMV変換キットが必要
	DVDビデオ作成	○	MPEG4 + DVD作成キットが必要
	データDVD・CDの作成	○	MPEG4 + DVD作成キットが必要
	CMカット	CMカット拡張キットが必要	CMカット拡張キットが必要
CD、DVDモード	オーディオCDの再生	○	MPEG4 + DVD作成キットが必要
	DVDビデオの再生	○	MPEG4 + DVD作成キットが必要
	オーディオCDのWAV録音	○	MPEG4 + DVD作成キットが必要
	オーディオCDのWMA録音	○	MPEG4 + DVD作成キットが必要
	オーディオCDのAAC録音	MPEG4作成キットが必要	MPEG4 + DVD作成キットが必要
	曲の表示(CDDDB)	CDDDB対応キットが必要	CDDDB対応キットが必要
Musicモード	WAV、WMA、MP3再生	○	○
	AAC再生	○	MPEG4 + DVD作成キットが必要
	WAV形式への変換	○	○
	WMA形式への変換	○	○
	MP3形式への変換	DivX変換キットが必要	DivX変換キットが必要
	AAC形式への変換	MPEG4作成キットが必要	MPEG4 + DVD作成キットが必要
	音楽CD作成	○	MPEG4 + DVD作成キットが必要
	データDVD・CDの作成	○	MPEG4 + DVD作成キットが必要
	プレイリスト機能	○	○

モード	機能	製品のシリアルナンバーでインストール	ネットワーククライアント用ライセンスキーでインストール
Photoモード	静止画スライドショー	○	○
	音楽付き静止画スライドショー	○	○
	アルバム機能	○	○
	印刷	○	○
	スライドショー DVD作成	○	MPEG4 + DVD作成キットが必要
Networkモード	ライブテレビ表示	○	○
	録画した番組の再生	○	○
	静止画の再生	○	○
	音楽の再生	○	○
	サーバーへの録画予約	予約一覧画面時に可能	予約一覧画面時に可能
	サーバーへのEPG録画予約	予約一覧画面時に可能	予約一覧画面時に可能
	DVDビデオの作成	○	MPEG4 + DVD作成キットが必要
	データDVD・CDの作成	○	MPEG4 + DVD作成キットが必要
	音楽CDの作成	○	MPEG4 + DVD作成キットが必要
	写真の印刷	○	○
簡単録画機能	○	○	

canopus

カノープス株式会社
本社 / 〒 651-2241 神戸市西区室谷 1-2-2

F243606142